

LIFTMONT CZ

IČ: 26845687

Nádražní 2459/35, 785 01 Šternberk

Tel: +420 734632062

e-mail: info@liftmont.cz



**První šachetní dveře pro výtahy v ČR,
které jsou certifikovány dle
ČSN EN 81-20 a ČSN EN 81-50.**

TECHNICKÁ SPECIFIKACE

-

NÁVOD NA MONTÁŽ A ÚDRŽBU

RUČNÍ OTOČNÉ JEDNOKŘÍDLOVÉ ŠACHETNÍ DVEŘE

VDLM

<http://sachetnidvere.liftmont.cz/>

2019

Obsah

1	Specifikace.....	3
1.1	Ruční jednokřídlové dveře – typové označení VDLM - S.....	3
1.1.1	Detail „OT“	4
1.1.2	Detail „A“	4
1.1.3	Madlo	5
1.1.4	Rámeček prosklení a skleněná výplň.	5
1.2	Ruční jednokřídlové dveře – typové označení VDLM - U.....	6
1.2.1	Detail „OT“	7
1.2.2	Detail „A“	7
1.2.3	Madlo	7
1.2.4	Rámeček prosklení a skleněná výplň.	8
1.3	Ruční jednokřídlové dveře – typové označení VDLM - G.....	9
1.3.1	Detail „OT“	10
1.3.2	Detail „A“	10
1.3.3	Madlo	11
1.3.4	Rámeček prosklení a skleněná výplň.	11
1.4	Ruční jednokřídlové dveře – typové označení VDLM - D.....	12
1.4.1	Detail „OT“	13
1.4.2	Detail „A“	13
1.4.3	Madlo	14
1.4.4	Rámeček prosklení a skleněná výplň.	14
2	Obecná charakteristika výrobku	15
3	Účel použití	15
3.1.1	Výrobní provedení	15
3.1.2	Funkce	15
3.1.3	Povrchová úprava	15
3.1.4	Dodávka.....	16
3.1.5	Příslušenství	16
3.1.6	Portály.....	16
4	ATYPICKÁ PROVEDENÍ.....	16
5	MONTÁŽNÍ NÁVOD.....	16
6	NÁVOD NA SEŘIZOVÁNÍ A ÚDRŽBU	17
6.1.1	Mazání závěsu ŠD	17
6.1.2	Seřízení dovírače ADITECH.....	17
6.1.3	Údržba šachetných dveří	19

ŠR	šířka zárubní	[mm]	95	105	120					ATYP
VP	výška nadpraží	[mm]	80	100	150					ATYP

Obrázek 2 Detail "OT" a detail "A" ŠD VDLM - S

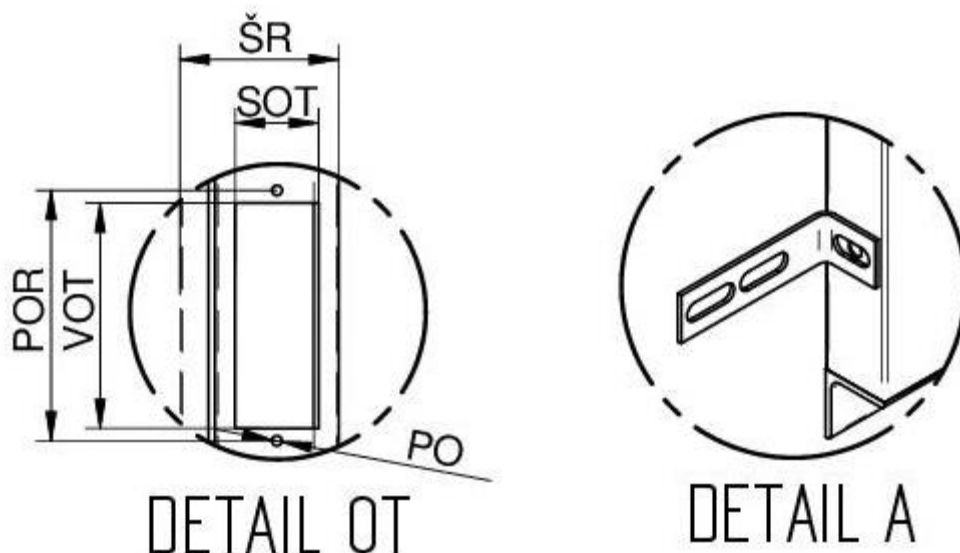

1.1.1 Detail „OT“

Specifikaci rozměrů otvoru pro přivolávač, jestliže je požadován, specifikuje zákazník přednostně v dodaném formuláři pro poptávku (objednání) ŠD VDLM.

Tabulka 2 Legenda popisu k "DETAIL OT"

PO	průměr otvoru pro upevnění štítku	rozměry dle požadavků zákazníka
POR	rozteč otvorů pro upevnění štítku	
SOT	šířka otvoru pro tlačítko přivolávače	
VOT	výška otvoru pro tlačítko přivolávače	
ŠR	šířka zárubně	

1.1.2 Detail „A“

Ke kotvení šachetních dveří do zdiva, je součástí dodávky 8 ks kotev. Kotvy se připevní k zárubni pomocí šroubů, které jsou součástí dodávky.

V případě kotvení ŠD do plechových portálů, kotvy nejsou součástí dodávky. Kotvení se v tomto případě provádí pomocí sešroubování zárubně s portálem, nebo přivařením na místě.

1.1.3 Madlo

Madlo je dodáváno standardně obloukového tvaru z tenkostěnné trubky o průměru 30 mm. Konce madla jsou zaslepeny ocelovou záslepkou v povrchové úpravě shodné s rukojetí madla. Madlo je konstruováno pro snadné otevření ŠD v konstrukčně a výrobně odolném provedení.

Na přání zákazníka lze madlo dodat rovné, obdobně jako u modelu šachetních dveří typového označení VDLM-U

Standardní provedení je nástřik madla práškovou technologií v barvě dle stupnice RAL 9005 (černá). Dle specifikace zákazníka dodáme madlo v barvě dle přání, nebo v nerezovém provedení.

Obrázek 3 Madlo pro ŠD VDLM - S

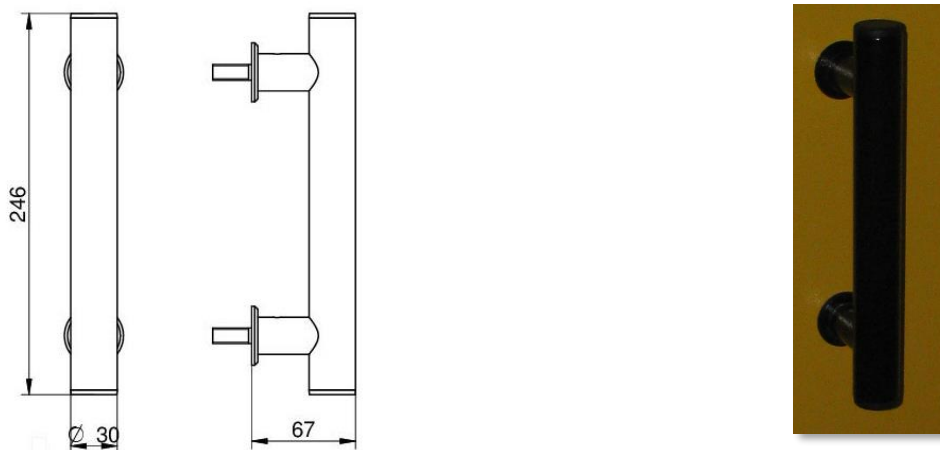

1.1.4 Rámeček prosklení a skleněná výplň.

Obrázek 4 Rámeček prosklení a skleněná výplň ŠD VDLM - S

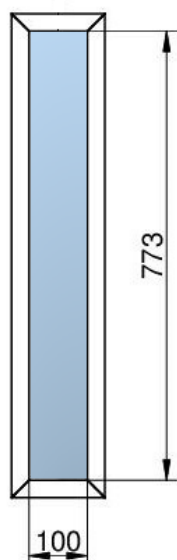

Prosklený otvor je umístěn na střed křídla šachetních dveří. Standardní rozměr proskleného pole rámečku je 100 x 773 mm.

jméno výrobce:	AGC Glas Europe
obchodní značka, typ skla:	STRATOBEL
tloušťka:	3/0,76/3

Dle přání zákazníka dodáme skleněnou výplň s folií v barevném provedení.

1.2 Ruční jednokřídlové dveře – typové označení VDLM - U

Obrázek 5 Technické provedení ŠD VDLM - U

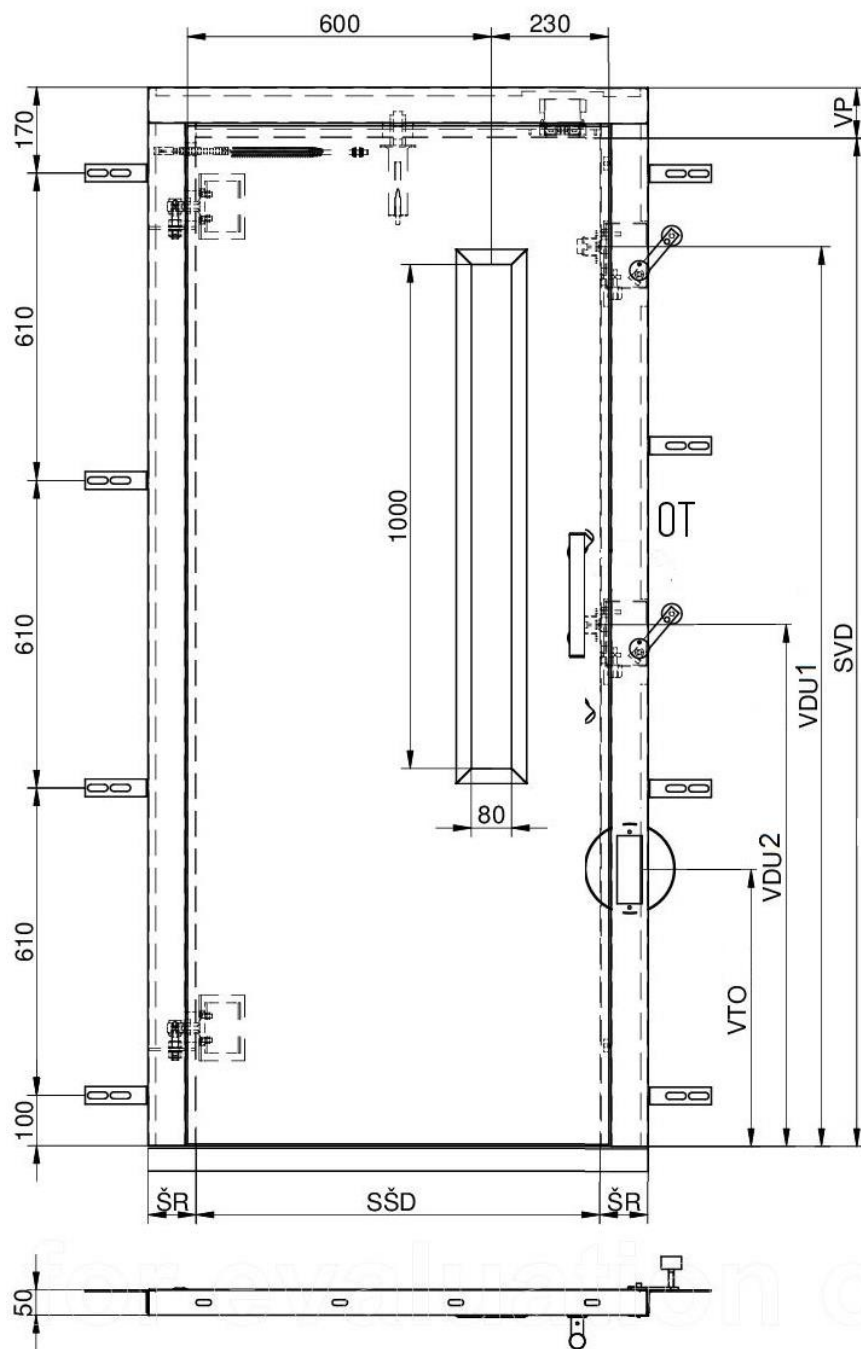

Tabulka 3 Rozměrové dispozice ŠD VDLM – U

ŠŠD	šířka křídla	[mm]	600	650	700	750	800	850	900	ATYP
SVD	výška křídla	[mm]	2000	2100						ATYP
VDU1	umístění DU	[mm]	1785							ATYP
VDU2	umístění DU	[mm]	1100							ATYP
ŠR	šířka zárubní	[mm]	95	105	120					ATYP
VP	výška nadpraží	[mm]	80	100	150					ATYP

Obrázek 6 Detail "OT" a detail "A", ŠD VDLM - U

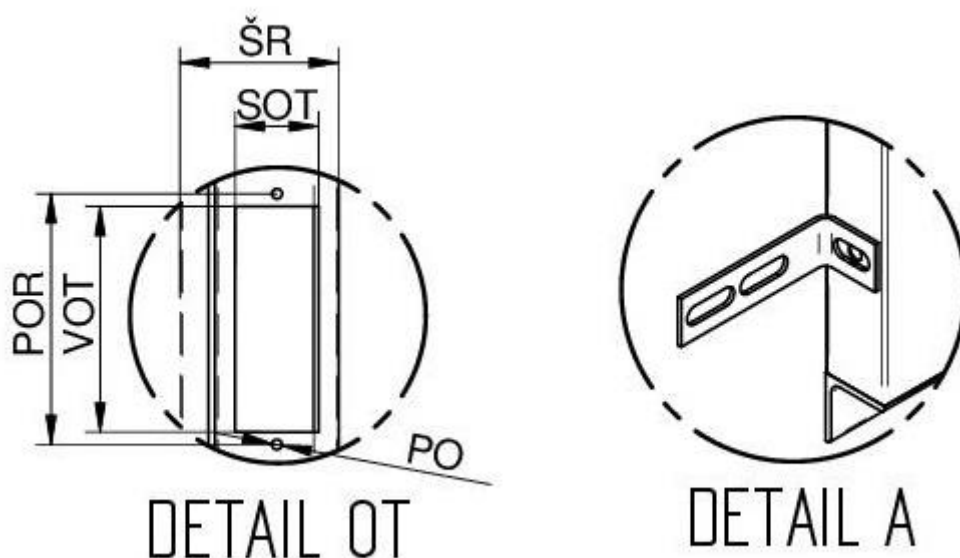

1.2.1 Detail „OT“

Specifikaci rozměrů otvoru pro přivolávač, jestliže je požadován, specifikuje zákazník přednostně v dodaném formuláři pro poptávku (objednání) ŠD VDLM.

Tabulka 4 Legenda popisu k "DETAIL OT"

PO	průměr otvoru pro upevnění štítku	rozměry dle požadavků zákazníka
POR	rozteč otvorů pro upevnění štítku	
SOT	šířka otvoru pro tlačítko přivolávače	
VOT	výška otvoru pro tlačítko přivolávače	
ŠR	šířka zárubně	

1.2.2 Detail „A“

Ke kotvení šachetních dveří do zdiva, je součástí dodávky 8 ks kotev. Kotvy se připevní k zárubni pomocí šroubů, které jsou součástí dodávky.

V případě kotvení ŠD do plechových portálů, kotvy nejsou součástí dodávky. Kotvení se v tomto případě provádí pomocí sešroubování zárubni s portálem, nebo přivařením na místě.

1.2.3 Madlo

Madlo je dodáváno standardně bez obloukového tvaru z tenkostěnné trubky o průměru 30 mm. Konce madla jsou zaslepeny ocelovou záslepkou v povrchové úpravě shodné s rukojetí madla. Madlo je konstruováno pro snadné otevření ŠD v konstrukčně a výrobně odolném provedení.

Standardní provedení je nástřík madla práškovou technologií v barvě dle stupnice RAL 9005 (černá). Dle specifikace zákazníka dodáme madlo v barvě dle přání, nebo v nerezovém provedení.

Obrázek 7 Madlo pro ŠD VDLM - U

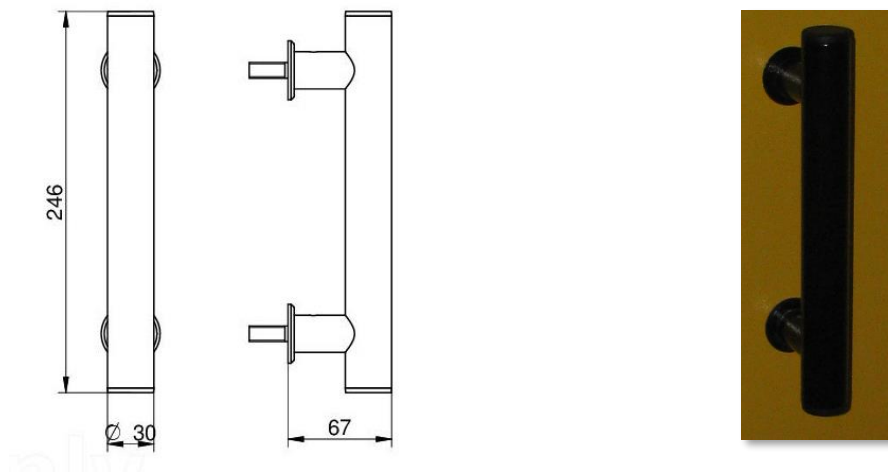

1.2.4 Rámeček prosklení a skleněná výplň.

Obrázek 8 Rámeček prosklení a skleněná výplň ŠD VDLM - U

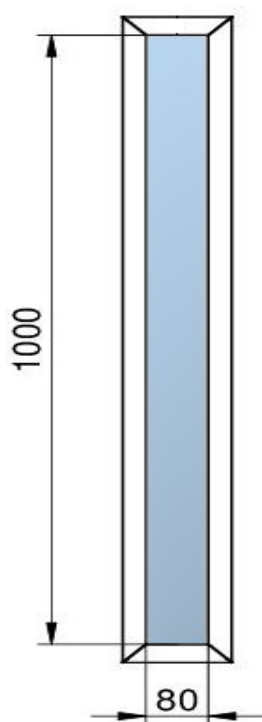

Vertikální osa proskleného otvoru je posunuta oproti ose ŠD. ří. Standardní rozměr proskleného pole rámečku je 80 x 1000 mm.

jméno výrobce: AGC Glas Europe obchodní značka, typ skla: STRATOBEL tloušťka: 3/0,76/3

Dle přání zákazníka dodáme skleněnou výplň s folií v barevném provedení.

1.3 Ruční jednokřídlové dveře – typové označení VDLM - G

Obrázek 9 Technické provedení ŠD VDLM - G

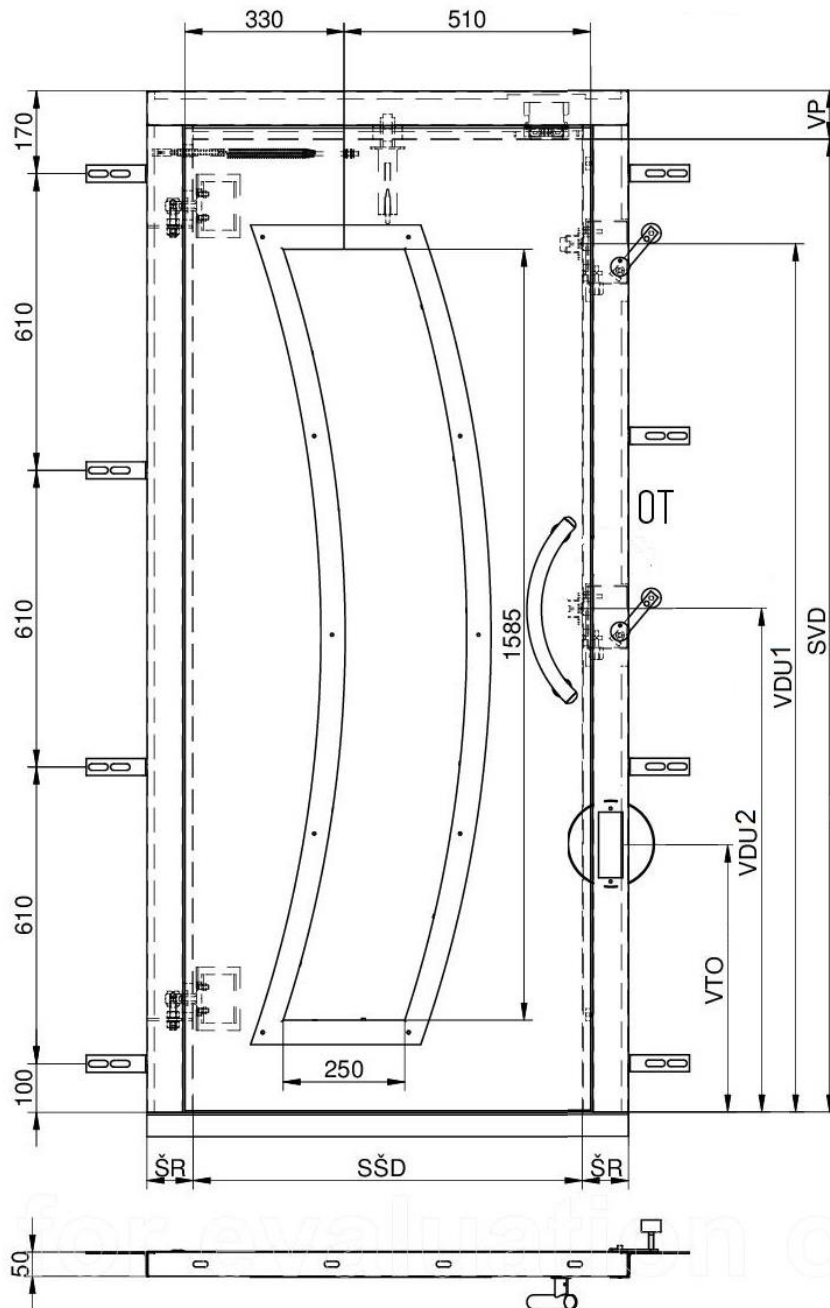

Tabulka 5 Rozměrové dispozice ŠD VDLM - G

ŠŠD	šířka křídla	[mm]	600	650	700	750	800	850	900	ATYP
SVD	výška křídla	[mm]	2000	2100						ATYP
VDU1	umístění DU	[mm]	1785							ATYP
VDU2	umístění DU	[mm]	1100							ATYP
ŠR	šířka zárubní	[mm]	95	105	120					ATYP
VP	výška nadpraží	[mm]	80	100	150					ATYP

Obrázek 10 Detail "OT" a detail "A" ŠD VDLM - G

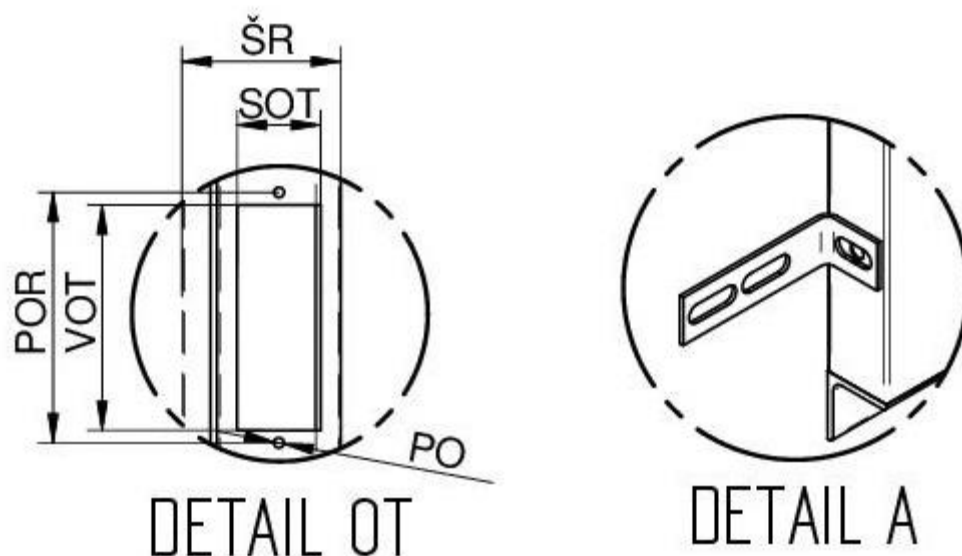

1.3.1 Detail „OT“

Specifikaci rozměrů otvoru pro přivolávač, jestliže je požadován, specifikuje zákazník přednostně v dodaném formuláři pro poptávku (objednání) ŠD VDLM.

Tabulka 6 Legenda popisu k "DETAIL OT"

PO	průměr otvoru pro upevnění štítku	rozměry dle požadavků zákazníka
POR	rozteč otvorů pro upevnění štítku	
SOT	šířka otvoru pro tlačítko přivolávače	
VOT	výška otvoru pro tlačítko přivolávače	
ŠR	šířka zárubně	

1.3.2 Detail „A“

Ke kotvení šachetních dveří do zdiva, je součástí dodávky 8 ks kotev. Kotvy se připevní k zárubni pomocí šroubů, které jsou součástí dodávky.

V případě kotvení ŠD do plechových portálů, kotvy nejsou součástí dodávky. Kotvení se v tomto případě provádí pomocí sešroubování zárubně s portálem, nebo přivařením na místě.

Obrázek 11 Madlo pro ŠD VDLM - G

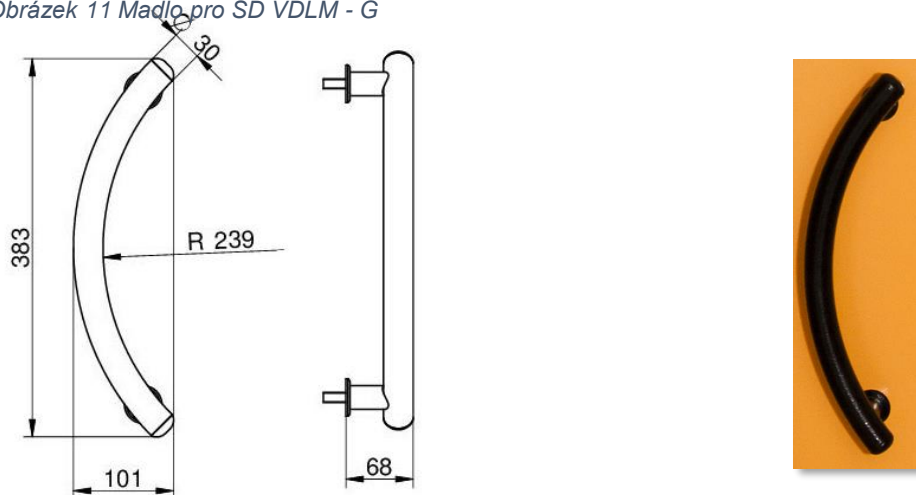

1.3.3 Madlo

Madlo je dodáváno standardně obloukového tvaru z tenkostěnné trubky o průměru 30 mm. Konce madla jsou zaslepeny ocelovou záslepkou v povrchové úpravě shodné s rukojetí madla. Madlo je konstruováno pro snadné otevření ŠD v konstrukčně a výrobně odolném provedení.

Na přání zákazníka lze madlo dodat rovné, obdobně jako u modelu šachetních dveří typového označení VDLM-U

Standardní provedení je nástřík madla práškovou technologií v barvě dle stupnice RAL 9005 (černá). Dle specifikace zákazníka dodáme madlo v barvě dle přání, nebo v nerezovém provedení.

1.3.4 Rámeček prosklení a skleněná výplň.

Obrázek 12 Rámeček prosklení a skleněná výplň ŠD VDLM - G

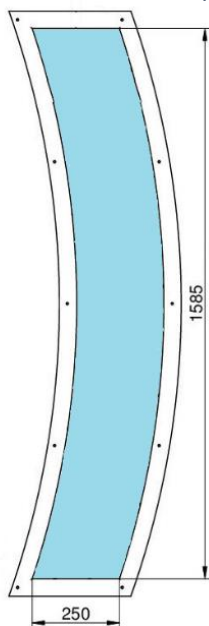

Prosklený otvor, jeho střední část, je umístěn na střed křídla šachetních dveří. Standardní rozměr proskleného pole rámečku je 250 x 1585 mm.

jméno výrobce: AGC Glas Europe obchodní značka, typ skla: STRATOBEL tvrzené tloušťka: 4/0,76-EVA/4

Dle přání zákazníka dodáme skleněnou výplň s folií v barevném provedení.

Design ŠD je jedinečný v ČR. Jestliže zákazník požaduje odlišnost, je možné zvolit toto typové provedení.

1.4 Ruční jednokřídlové dveře – typové označení VDLM - D

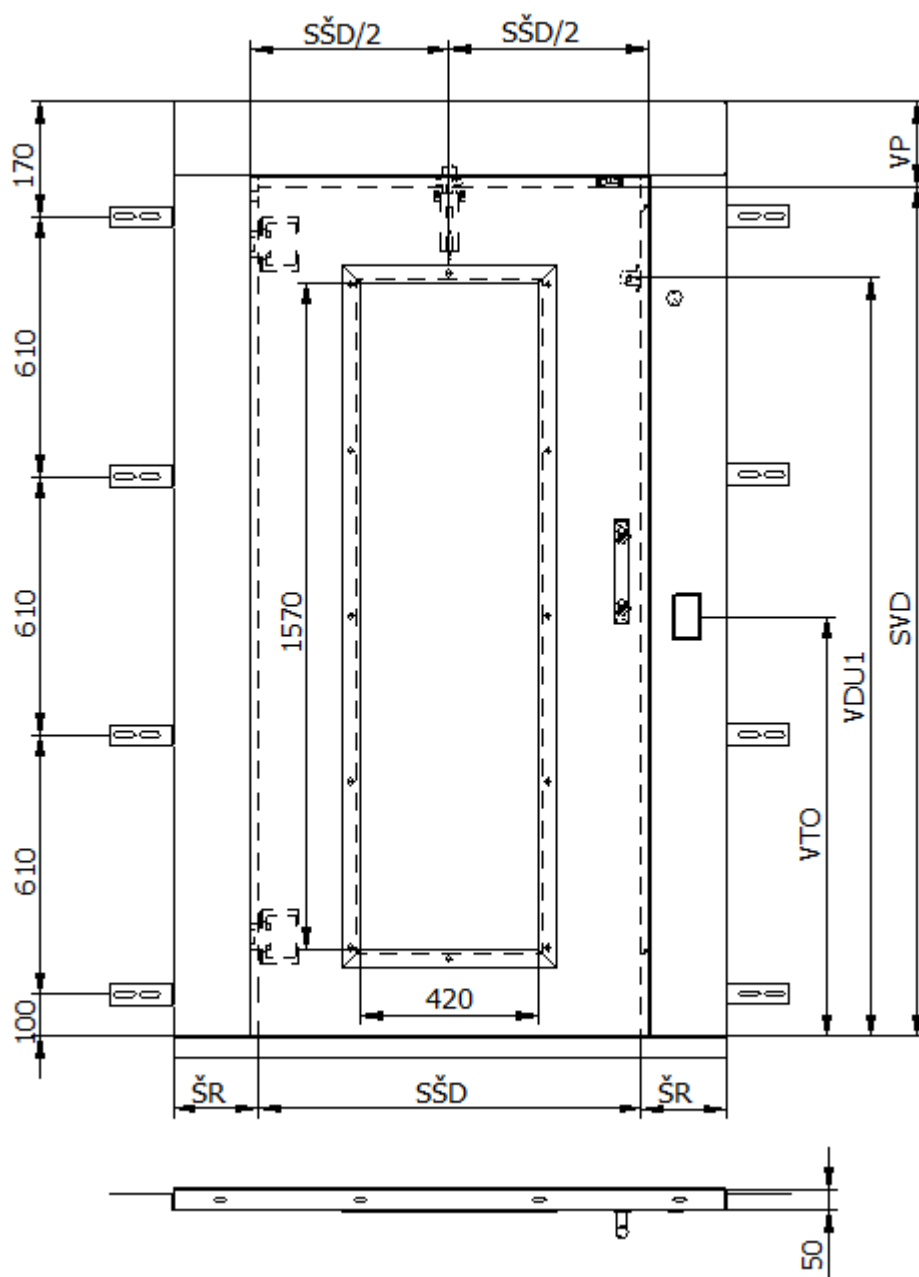

Tabulka 7 Rozměrové dispozice ŠD VDLM - D

ŠŠD	šířka křídla	[mm]	700	750	800	850	900	ATYP
SVD	výška křídla	[mm]	2000	2100				ATYP
VDU1	umístění DU	[mm]	1785					ATYP
ŠR	šířka zárubní	[mm]	95	105	120			ATYP
VP	výška nadpraží	[mm]	80	100	150			ATYP

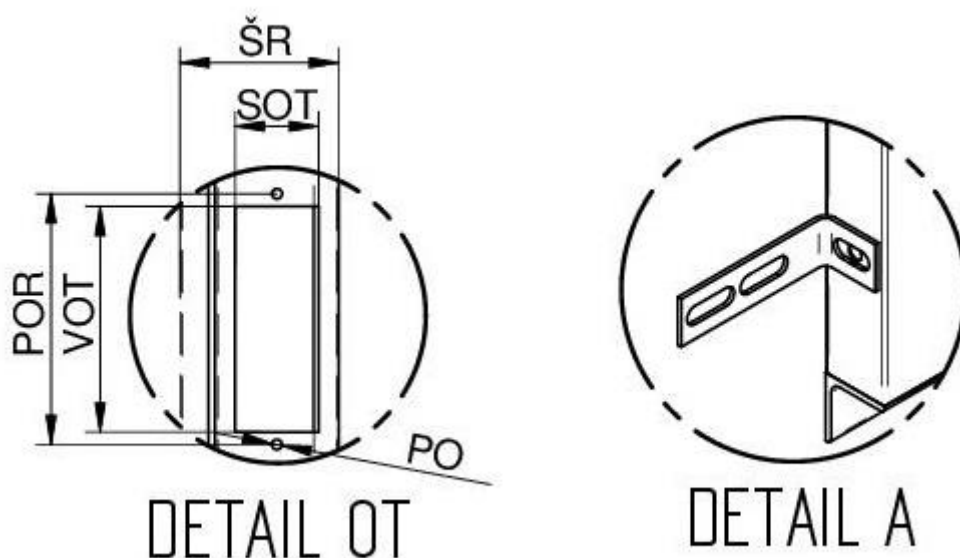

1.4.1 Detail „OT“

Specifikaci rozměrů otvoru pro přivolávač, jestliže je požadován, specifikuje zákazník přednostně v dodaném formuláři pro poptávku (objednání) ŠD VDLM.

Tabulka 8 Legenda popisu k "DETAIL OT"

PO	průměr otvoru pro upevnění štítku	rozměry dle požadavků zákazníka
POR	rozteč otvorů pro upevnění štítku	
SOT	šířka otvoru pro tlačítko přivolávače	
VOT	výška otvoru pro tlačítko přivolávače	
ŠR	šířka zárubně	

1.4.2 Detail „A“

Ke kotvení šachetních dveří do zdiva, je součástí dodávky 8 ks kotev. Kotvy se připevní k zárubni pomocí šroubů, které jsou součástí dodávky.

V případě kotvení ŠD do plechových portálů, kotvy nejsou součástí dodávky. Kotvení se v tomto případě provádí pomocí sešroubování zárubni s portálem, nebo přivařením na místě.

1.4.3 Madlo

Madlo je dodáváno standardně bez obloukového tvaru z tenkostěnné trubky o průměru 30 mm. Konce madla jsou zaslepeny ocelovou záslepkou v povrchové úpravě shodné s rukojetí madla. Madlo je konstruováno pro snadné otevření ŠD v konstrukčně a výrobně odolném provedení.

Standardní provedení je nástřik madla práškovou technologií v barvě dle stupnice RAL 9005 (černá). Dle specifikace zákazníka dodáme madlo v barvě dle přání, nebo v nerezovém provedení.

Obrázek 14 Madlo pro ŠD VDLM - D

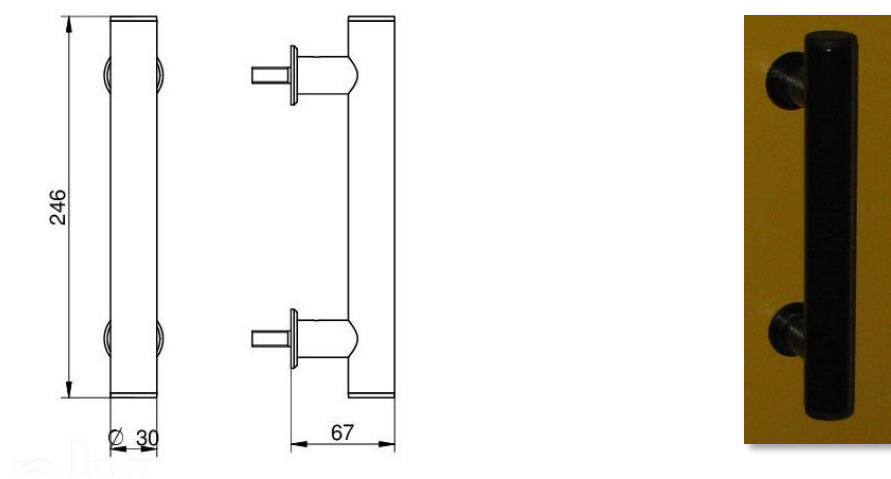

1.4.4 Rámeček prosklení a skleněná výplň.

Obrázek 15 Rámeček prosklení a skleněná výplň ŠD VDLM - D

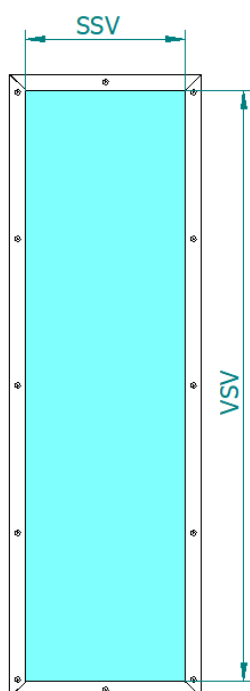

Prosklený otvor je umístěn na střed křídla šachetních dveří.

Rámeček v barevném provedení, dle výběru zákazníka.

Dle přání zákazníka dodáme skleněnou výplň s folií v barevném provedení.

jméno výrobce:
AGC Glas Europe
obchodní značka skla, typ skla:
STRATOBEL tvrzené
tloušťka: 5/0,76-EVA/5

Tabulka 9 Rozměrové schéma skla VDLM-D

ŠŠD	šířka křídla	[mm]	700	750	800	850	900	ATYP
VSV	výška skla	[mm]	1570	1570	1570	1570	1570	ATYP
SSV	šířka skla	[mm]	270	320	420	420	420	ATYP

2 Obecná charakteristika výrobku

Šachetní dveře kovové, jednokřídlé, zavírající se samočinně.

3 Účel použití

Zakrytí přístupových otvorů ve stěnách šachty výtahu.

3.1.1 Výrobní provedení

- provedení je pravé, tj. dveřní závěsy vpravo při pohledu z nástupiště
- provedení je levé, tj. dveřní závěsy vlevo při pohledu z nástupiště
- otvory pro tlačítka v zárubni se provádí podle požadavků zákazníka-typové je rozměrů 55x136 mm
- světlá výška dveří (SVD) je ve standardním provedení 2000 mm
- provedení pro mokrou montáž (v dodávce je 8 ks kotev)
- provedení do portálu (bez kotev), ale s přípravou na spojení s novým bočním a horním portálem
- průhledové vrstvené nebo kouřové sklo v křídle šachetních dveří
- kovový rámeček průhledového okénka je s povrchovou úpravou práškovou barvou v odstínu RAL 9005 černá.
- tvarované nebo rovné trubkové madlo dveří má povrchovou úpravu práškovou barvou v odstínu RAL 9005 černá
- dveřní uzávěrka je použita DU4-W/U nebo DU4-W.A/1
- dovírač typ ADITECH
- dveřní panty jsou litinové konstruovány s dostatečnou únosností a stabilitou pro spolehlivou funkci šachetních dveří

3.1.2 Funkce

Šachetní dveře se po odjištění dveřní uzávěrky otvírají zevnitř šachty tlakem ruky na dveřní křídlo. Na venkovní straně šachty, tahem ruky za madlo.

Zavírání se děje samostatně pomocí zavírače a konečný pohyb je tlumen jedinečným způsobem, který docílí i dovržení křídel dveří bez nárazu. Tímto je docíleno velmi nízké hladiny hluku.

3.1.3 Povrchová úprava

Povrchová úprava celých šachetních dveří je prováděna práškovým lakováním dle vzorkovníku v 18 odstínech, podle stupnice RAL. Další barevné provedení je možné.

3.1.4 Dodávka

- šachetní dveře se expedují kompletní s objednanou povrchovou úpravou
- šachetní dveře jsou opatřeny ochranným balícím prostředkem a jsou uloženy na nevratné paletě
- paleta obsahuje max. 10 ks šachetních dveří
- váha jednoho ks kompletu dveří je cca 70 Kg

3.1.5 Příslušenství

- Sada kotev pro mokrou montáž (jestliže je požadována)
- 2 ks klíčů nouzového otvírání

3.1.6 Portály

Nové šachetní dveře lze u šachet, které jsou provedeny jako ocelová konstrukce, doplnit čelní stěnu v nástupišti novými portály. Jiný způsob, je možno provést širší boční zárubně šachetních dveří (230 mm) a provést zakrytí horní části šachty nad dveřmi.

4 ATYPICKÁ PŘÍSLUŠENSTVÍ

Atypická řešení je možné dohodnout jak v rozměrech, tak i v ostatních úpravách. Minimální šířka bočních zárubní je **95 mm** (šířka DU), maximální je (**230 mm**).

5 MONTÁŽNÍ NÁVOD

- funkčnost šachetních dveří je po ukončení výroby seřízena a odzkoušena
- šachetní dveře VDLM se usazují po zpevnění ve stěně šachty v celku (tj. bez demontáže křídla dveří)
- při usazení šachetních dveří při montáži do přípustných otvorů ve stěnách musí být dodrženy tyto zásady:
 - zárubeň musí být ve svislici k podlaze nástupiště
 - práh musí být ve vodorovné poloze
 - upevnění prahu a zárubní musí být do stěn šachty provedeno kvalitně a s jistotou, že nedojde k jejich uvolnění
- před montáží je nutné provést kontrolu všech částí šachetních dveří, zda nedošlo při transportu nebo jiné manipulaci, k jejich poškození nebo uvolnění. Především u dveřní uzávěrky a bezpečnostního spínače SV4
- po montáži šachetních dveří je nutné provést kontrolu vůle a vysunutí:
 - vůle mezi trnem ovládacího protikusu OP-01.0000/1 a nevysunutého kontrolního čepu dveřní uzávěrky, musí odpovídat rozměrů a technickým parametrům výrobce

- vysunutí kontrolního čepu dveřní uzávěrky do ovládacího protikusu. Vysunutí musí odpovídat rozměrů a technickým parametrům výrobce a ČSN EN 81-1.
- po montáži šachetních dveří neprodleně zapsat do montážního deníku (nebo stavebního deníku) ukončení montáže a výsledek kontrol, provedených podle tohoto montážního návodu, nebo jiných předpisů, které to požadují.

6 NÁVOD NA SEŘIZOVÁNÍ A ÚDRŽBU

6.1.1 Mazání závěsu ŠD

- 1x za rok provozu je nutné provést promazání závěsů dveří
- dveře se otevřou do maximální pozice
- mazání se provede otvorem zezadu v otočném závěsu křídla
- mazadlo: olej – WD 40

6.1.2 Seřízení dovírače ADITECH



Kontrolu správného zavírání a zajištění dveřní uzávěrkou, případné odborné seřízení servisní firmou se provede takto:

- Pootevřené křídlo šachetních dveří pomalu opřeme o vysunutý čep. Uvolníme ruku držící křídlo a zavírač Aditech musí provést zavření a zajištění křídla šachetních dveří, dveřní uzávěrkou.
- Dveře takto seřízené zaručují správnou funkci při provozu, hlavně potom zvýšenou bezpečnost v krizových situacích.
- Pokud se šachetní dveře nezavřou a nezajistí, musí servisní firma najít příčinu tohoto stavu a provést seřízení, případně opravu vadného dílu nebo jeho výměnu.
- Jestliže výtah stojí mimo stanici a zjistí se, že křídlo šachetních dveří při konečné fázi dovírání je hlučné, je nutné seřídit zavírač (snížit rychlost). Jestli při snížení rychlosti a

seřízení se hluk při dovírání sníží, ale nedojde k přetlačení čepu dveřní uzávěrky a tím k zavření a zajištění křídla šachetních dveří, je nutné přistoupit k větší kontrole celého zařízení. Provede se kontrola dveřní uzávěrky, pantů, možné deformace rámu, zda je rám a šachetních dveře ve svislici, zda křídlo šachetních dveří není nějakým způsobem deformované.

- Zjištěnou závadu je nutné odstranit tak, aby bylo zavřeno a zajištěno křídlo šachetních dveří, také mimo stanici.

Šachetní dveře - dveřní uzávěrka, zavírač, madlo, rámeček, včetně křídel šachetních dveří v případě, že by došlo neodborným zásahem, nebo jiným způsobem k jejich deformaci, lze v krajním případě opravu provést i výměnou, bez demontáže rámu (zárubně).

Zavírání šachetních dveří – probíhá dvěma způsoby. Při otevření dveří do maximální polohy a jejich následném puštění jsou dveře nejprve zavírány pružinovým zavíračem v křídle šachetních dveří. Funkci dovření křídla šachetních dveří přebírá dveřní zavírač ADITECH. Ten zajistí tiché a pomalé dovření křídla šachetních dveří tak, aby došlo k zajištění dveřní uzávěrky. Dovření probíhá najetím kladky zavírače na vodící plech v nadpraží šachetních dveří, to zajistí přitlačení křídla na rám šachetních dveří. Regulace rychlosti dovření zavírače se provádí pomocí imbusového šroubu zavírače.

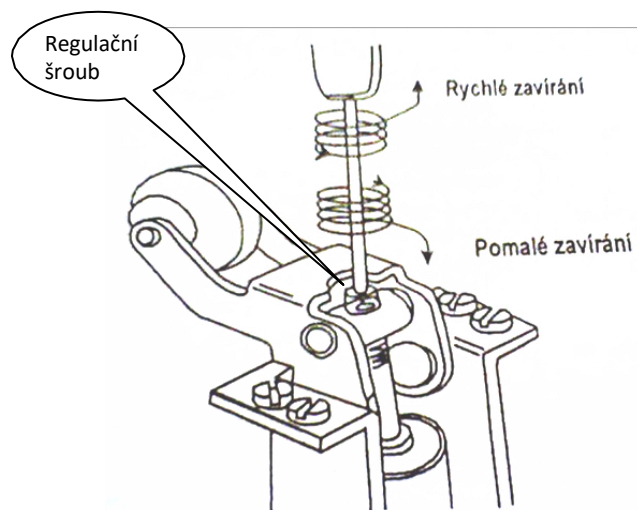
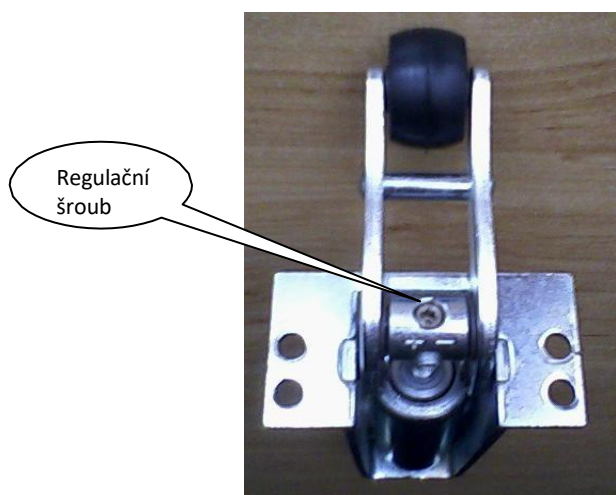

Nastavení zavírací síly – zavírací síla je nastavena výrobcem! V krajním případě se nastavuje předpětím pružiny v křídle dveří na 40N.

Nastavení rychlosti dovření – doba dovírání se nastavuje šroubem, umístěným na horní části zavírače nad pístem. Otáčením šroubu po směru hodinových ručiček se rychlost dovření zpomaluje, otáčením proti směru hodinových ručiček se rychlost dovírání zvyšuje.

Je zakázáno:

Jakkoliv manipulovat s regulačním šroubem, je nastaven přímo výrobcem šachetních dveří a jeho nastavení odpovídá typu výtahových dveří.

Demontovat nebo jakkoliv manipulovat s vlastním zavíračem – možné zvýšené nebezpečí úrazu nebo poškození zavírače

Při nedodržení těchto bodů během záruční doby bude k tomuto přihlédnuto při posouzení oprávněnosti reklamace.

6.1.3 Údržba šachetních dveří

Čištění minimálně 1x ročně spočívá ve zbavení vnějších i vnitřních ploch šachetních dveří a uzávěrky prachu, nečistot a starého maziva a vždy předchází každému mazání.

Mazání minimálně 1x ročně a vždy po čištění. Mažou se kovové pohyblivé části a střelka uzávěrky mazacím olejem WD-40. Panty šachetních dveří se mažou pomocí mazacího otvoru v pantu mazacím olejem WD-40. Zavírač se nemaže. Vodící lišta zavírače se nemaže, jen se udržuje v čistotě a suchá.

Kontrola je zaměřená na citlivost a správnou funkci dveřní uzávěrky a šachetních dveří. Jejich opotřebení vlivem provozu a poškození nesprávným používáním či vandalismem.

Každé vyrobené dveře firmy LIFTMONT CZ s.r.o. jsou seřizeny ve zkušebním rámu na parametry odpovídající příslušným normám.